

Bild: Wacosystems GmbH & Co. KG

AUF EINEN BLICK

- Kunststoff-Wabenblock PET
- Schwer entflammbar
- Plattenstärke: 5-160 mm

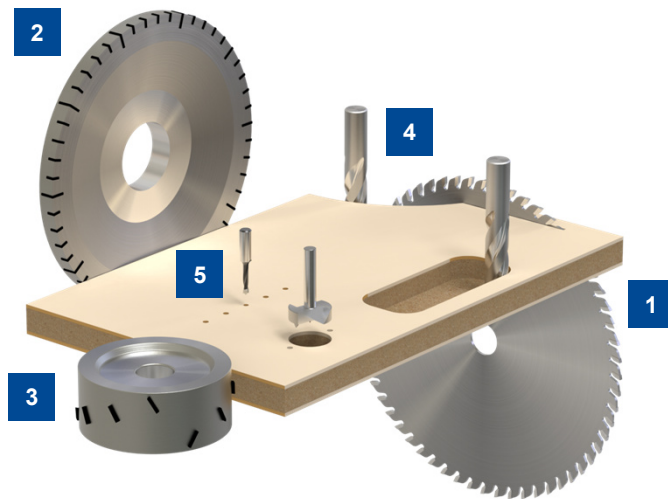

- 1 HW Formatkreissägeblatt** (reduzierte Schnittbreite)
D300x2,2/1,8x30 Z120 FZFA/FZFA n=3000-5000min⁻¹ Ü=10mm **060276**
HW Formatkreissägeblatt Katana
D303x3,2/2,2x30 Z100 WZ/WZ/FZ n=3000-4500min⁻¹ **161201**
HW Plattenaufteilkreissägeblatt (reduzierte Schnittbreite)
D350x2,4/2,0x30 Z140 FZFA/FZFA n=3000-4000min⁻¹ f_z=0,03-0,1mm **060279**
Ritzkreissägeblätter maschinenspezifisch auf Anfrage
- 2** *In der Regel keine Bearbeitung mit Zerspanern, bei Bedarf anfragen bei Leitz.*
- 3** *In der Regel keine Bearbeitung mit Fügefräsern, bei Bedarf anfragen bei Leitz.*
- 4 HW Schrupp-Schlichtfräser, Marathon**
D18 NL60 S18x55 GL120 Z3 n=18000-24000min⁻¹ v_r=6-12m/min **042294**
- 5** *In der Regel keine Bearbeitung mit Bohrwerkzeugen, bei Bedarf anfragen bei Leitz.*

HW = Schneidstoff Hartmetall
für universelle Anwendungen
DP = Schneidstoff Diamant
für längere Werkzeugstandwege
(empfohlen für abrasive Werkstoffe)

Z = Zähnezahl
n = Drehzahl
v_f = Vorschubgeschwindigkeit
f_z = Zahnvorschub
Ü = Sägeblattüberstand

D = Durchmesser
S = Schaftabmessung
GL = Gesamtlänge
NL = Nutzlänge