

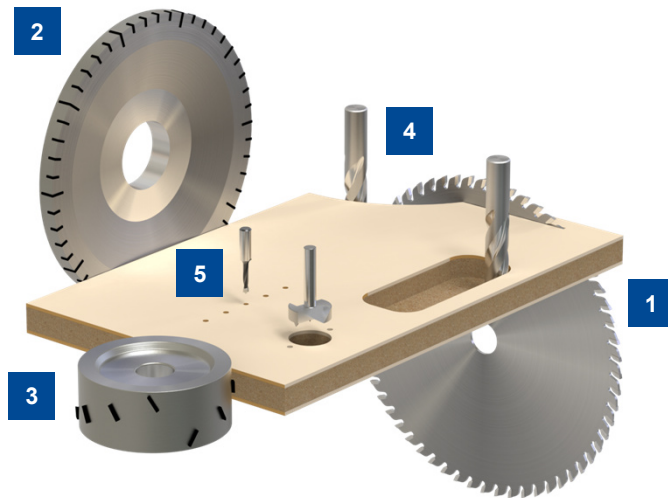

Bild: Verotec GmbH

### AUF EINEN BLICK

- Nachhaltiger, mineralischer Werkstoff aus Blähglas
- Akustisch wirksame, leichte und einfach zu verarbeitende Platte
- Oberfläche mit eingebettetem Gittergewebe, Flies oder roh
- Deckschicht nach Kundenwunsch
- Nicht brennbar
- Plattenstärke: 10-32 mm



<b>1</b>	<b>DP Formatkreissägeblatt WhisperCut</b> D303x3,2/2,4x30 Z60 HZFA/WZFA n=3500-4000min <sup>-1</sup> Ü=10	<b>190698</b>
	<b>DP Formatkreissägeblatt Excellent PRO</b> D350x3,5/2,5x30 Z72 DZ/TR n=3500-4000min <sup>-1</sup>	<b>190749</b>
	<b>DP Plattenaufteilkreissägeblatt Diamaster PLUS</b> D350x4,4/3,2x30 Z72 TR/TR n=4000-5000min <sup>-1</sup> f <sub>z</sub> =0,03-0,06mm	<b>190707</b>
	<b>Ritzkreissägeblätter maschinenspezifisch auf Anfrage</b>	
<b>2</b>	In der Regel keine Bearbeitung mit Zerspanern, bei Bedarf anfragen bei Leitz	
<b>3</b>	<b>DP Diamaster WhisperCut</b> D125x43x30 Z3x4 n=9000min <sup>-1</sup> v <sub>f</sub> =15-20m/min	<b>075627</b>
<b>4</b>	<b>DP Oberfräser Diamaster PRO</b> D12 NL28 S20x50 GL90 Z1+1 n=18000min <sup>-1</sup> v <sub>f</sub> =5-10m/min	<b>191095</b>
	<b>DP Oberfräser Diamaster PRO</b> D20 NL35 S20x50 GL95 Z2+2 n=18000min <sup>-1</sup> v <sub>f</sub> =8-16m/min	<b>191044</b>
<b>5</b>	<b>HW Dübellochbohrer</b> D5 S10x25 GL70 Z2/V2 LL/RL n=4500-6000min <sup>-1</sup> v <sub>f</sub> =1,0-3,0m/min	<b>033496 / 033497</b>
	<b>DP Durchgangslochbohrer</b> D8 S10x27 GL70 Z1 LL/RL n=4500-6000min <sup>-1</sup> v <sub>f</sub> =1,5-2,5m/min	<b>091192 / 091191</b>
	<b>HW Beschlaglochbohrer</b> D15 S10x26 GL70 Z2/V2 n=3500min <sup>-1</sup> v <sub>f</sub> =1,5-2,5m/min	<b>037204</b>

HW = Schneidstoff Hartmetall  
für universelle Anwendungen  
DP = Schneidstoff Diamant  
für längere Werkzeugstandwege  
(empfohlen für abrasive Werkstoffe)

Z = Zähnezahl  
n = Drehzahl  
v<sub>f</sub> = Vorschubgeschwindigkeit  
f<sub>z</sub> = Zahnvorschub  
Ü = Sägeblattüberstand

D = Durchmesser  
S = Schaftabmessung  
GL = Gesamtlänge  
NL = Nutzlänge