

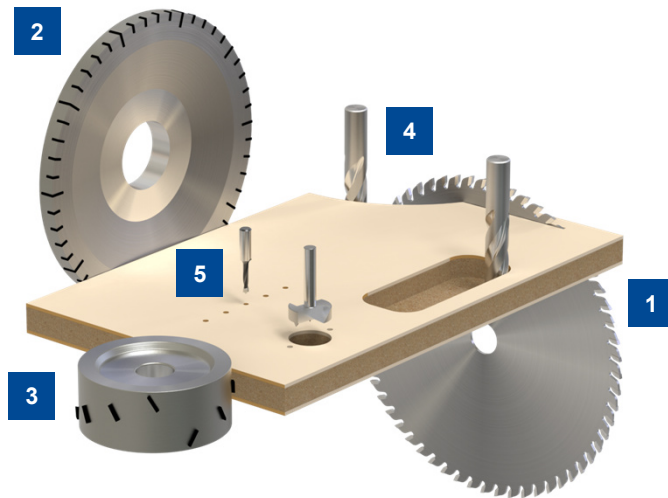

Bild: Pfleiderer Deutschland GmbH

AUF EINEN BLICK

- Pappel-Sperrholz Furnierplatte
- Feuchtebeständig verleimt
- Deckschicht: HPL
- Oberfläche: Melaminharz beschichtet
- Plattenstärke: 16,6mm & 19,6mm



1	HW Formatkreissägeblatt Katana D303x3,2/2,2x30 Z100 WZ/WZ/FZ n=5000-6000min ⁻¹	161201
	DP Formatkreissägeblatt WhisperCut D303x3,2/2,4x30 Z60 HZFA/WZFA n=3000-4000min ⁻¹ Ü=20-30mm	190698
	HW Plattenaufteilkreissägeblatt Premium D350x4,4x/3,2x30 Z72 FZ/TR n=3500-4700min ⁻¹ f _z =0,03-0,07mm	163408
	Ritzkreissägeblätter maschinenspezifisch auf Anfrage	
2	HW Segmentzerspaner D250x29x80 Z48 ES LL/RL n=6000min ⁻¹ v _f =20-30 m/min	064410 + 061878 064411 + 061879
	DP Kompaktzerspaner DT Score D250x10x60 Z36 LL/RL n=6000min ⁻¹ v _f =20-30m/min	190444 / 190445
3	DP Fügefräser WhisperCut EdgeExpert D125x43x30 Z3x6 n=9000min ⁻¹ v _f =12-20m/min	192249
4	DP Schlicht-Oberfräser, wechelseitiger Drall D12 NL25 S12x40 GL70 Z2+2 n=18000-24000min ⁻¹ v _f =6-15m/min	042536
	DP Oberfräser Diamaster PRO EdgeExpert D14 NL28 S16x50 GL90 Z2+2 n=18000-24000min ⁻¹ v _f =6-15m/min	191128
5	HW Dübellochbohrer D8 S10x25 GL70 Z2 n=4500-6000min ⁻¹ v _f =1,5-2,5m/min	230617
	HW Durchgangslochbohrer D8 S10x27 GL70 Z1 LL/RL n=4500-6000min ⁻¹ v _f =1,5-3,0m/min	034100 / 034101

Beschlaglochbohrungen mit Schaftfräser (z.B. ID 42760) zirkular ausfräsen.

HW = Schneidstoff Hartmetall
für universelle Anwendungen
DP = Schneidstoff Diamant
für längere Werkzeugstandwege
(empfohlen für abrasive Werkstoffe)

Z = Zähnezahl
n = Drehzahl
v_f = Vorschubgeschwindigkeit
f_z = Zahnvorschub
Ü = Sägeblattüberstand

D = Durchmesser
S = Schaftabmessung
GL = Gesamtlänge
NL = Nutzlänge