

Werkzeug- und Bearbeitungsempfehlung



Import Promotion Desk c/o BGA e.V.: ALBASIA Leichtbauplatte



Bild: Import Promotion Desk c/o BGA e.V.

AUF EINEN BLICK

- Stabverleimte indonesische Albasia-Leichtholzplatte
- Plattenstärke: 4-44 mm

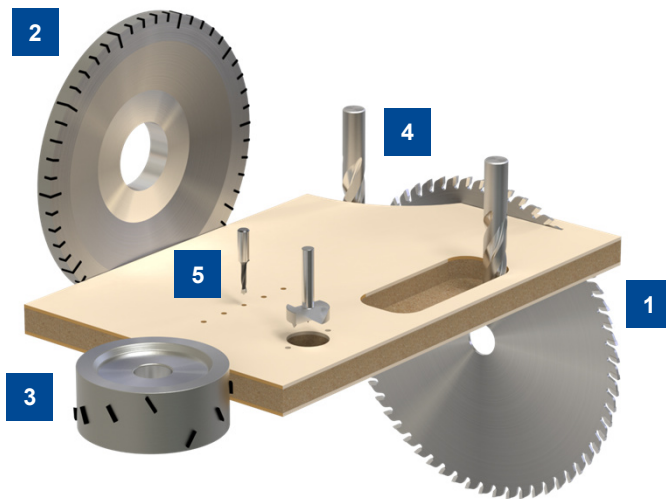

1	HW Formatkreissägeblatt Katana D303x3,2/2,2x30 Z100 WZ/WZ/FZ n=5000-6000min ⁻¹ Ü=10mm	161201
	HW Formatkreissägeblatt Premium D300x3,2/2,2x30 Z96 WZ n=5000-6000min ⁻¹ Ü=10mm	163122
	HW Plattenaufteilkreissägeblatt Katana D355x3,0/2,2x30 Z120 FZ/WZ n=4000-5000min ⁻¹ f _z =0,03-0,1mm	161202
	Ritzkreissägeblätter maschinenspezifisch auf Anfrage	
2	HW Segmentzerspaner D250x29x80 Z48 ES LL/RL n=6000min ⁻¹ v _f =25-30 m/min	064410 + 061878 064411 + 061879
3	DP Fügemesserkopf WhisperCut EdgeExpert D125x43x30 Z3x6 n=9000min ⁻¹ v _f =12-20m/min	192249
	HW Falzmesserkopf D125x51x30 Z2/V4 n=9000min ⁻¹ v _f =12-20m/min	024569
4	HW Schrupp-Schlichtfräser, Marathon, wechselseitiger Drall D16 NL55 S16x50 GL110 Z2+2 n=18000-24000min ⁻¹ v _f =8-15m/min	240408
	HW Spiral-Schlichtoberfräser, wechselseitiger Drall D16 NL40 S16x50 GL100 Z2+2 n=18000-24000min ⁻¹ v _f =8-12m/min	042537
5	HW Dübellochbohrer D10 S10x25 GL70 Z2 LL/RL n=4500-6000min ⁻¹ v _f =1,5-2,5m/min	033540 / 033541
	HW Durchgangslochbohrer D8 S10x27 GL70 Z2 LL/RL n=4500-6000min ⁻¹ v _f =1,0-2,0m/min	034104 / 034105
	HW Beschlaglochbohrer D35 S10x26 GL70 Z3/V3 n=4500min ⁻¹ v _f =1,5-2,5m/min	037281

HW = Schneidstoff Hartmetall
für universelle Anwendungen
DP = Schneidstoff Diamant
für längere Werkzeugstandwege
(empfohlen für abrasive Werkstoffe)

Z = Zähnezahl
n = Drehzahl
v_f = Vorschubgeschwindigkeit
f_z = Zahnvorschub
Ü = Sägeblattüberstand

D = Durchmesser
S = Schaftabmessung
GL = Gesamtlänge
NL = Nutzlänge