

Krallenverbinder Häfele Ixconnect CC 8/5/30

für die Frontbefestigung von Holzschubkästen

- > Einteilverbinder
- > für dünne Fronten geeignet
- > verdeckte Anwendung
- > einfache, werkzeuglose Montage
- > demontierbar

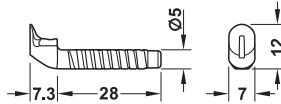

- > Einsatzbereich: für die Frontbefestigung von Holzschubkästen, für den Einsatz in Spanplatten
- > für Holzdicke: Front und Zarge: ab 12 mm
- > für Bohrloch-Durchmesser: 5 mm, 8 mm
- > Montage: Vormontage in der Zarge durch Eindrehen oder Einpressen des Verbinders in die 5-mm-Bohrung, Montage durch Einkrallen in der 8-mm-Bohrung der Front und Aufrichten der Zarge
Der Verbinder verkrallet sich durch Aufrichten der Schubkastenzarge in der Front und sorgt so für eine sichere, nicht sichtbare Verbindung
- > Funktion:

Werkstoff	Oberfläche	Artikel-Nr.
Zinkdruckguss	blank	262.11.113

Abpackung: 100, 1500 oder 120000 Stück

Bohrbild

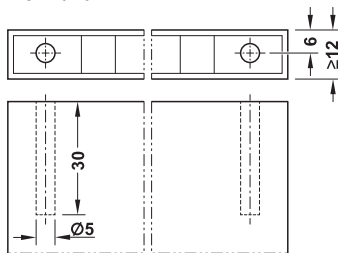

Bohrung Zarge

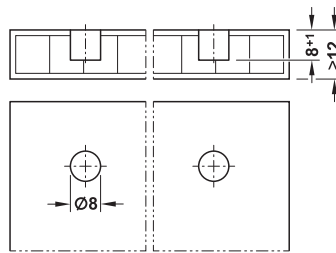

Bohrung Front

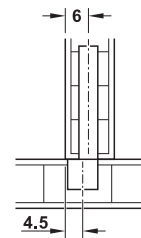

Montage

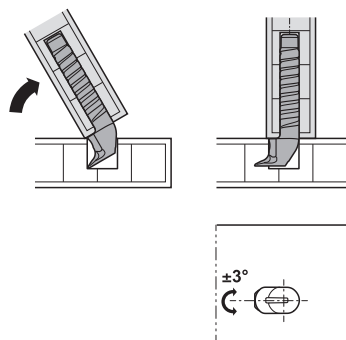
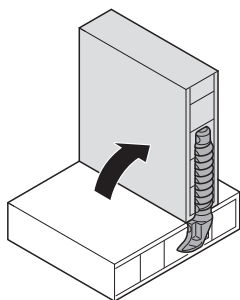

Toleranz für die Ausrichtung der Kralle: ± 3°