

Spreizverbinder Häfele Ixconnect SC 8/25

- > Einteilverbinder
- > als Korpusverbinder in Kleinmöbeln einsetzbar
- > schnelle und einfache, werkzeuglose Montage
- > Einsatz in 8-mm-Bohrung
- > für verdeckte Anwendungen

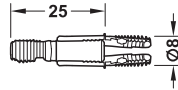

Verbindertechnik

- > Einsatzbereich: für verdeckte, nicht demontierbare Korpusverbindungen in Kleinmöbeln und Schubkästen, für den Einsatz in MDF und Spanplatten, in Kombination mit Holzdübeln verwenden
- > für Holzdicke: ab 15 mm
- > Montage: zum werkzeuglosen Einpressen in Bohrloch-Ø 8 mm, optional mit Leim einsetzbar
- > Funktion: durch das Zusammendrücken der beiden Plattenteile verspreizen sich die beiden Verbinderteile synchron in der Bohrung, durch einen leichten Schlag auf die Plattenteile wird der Verbinder in der Endposition fixiert

Hinweis

Verwendung in Kombination mit Holzdübel 6x30 empfohlen

Empfohlene Möbelgröße:

- > Möbelumfang: 2 x Höhe + 2 x Breite ≤ 3 m
- > Tiefe ≤ 40 cm

Werkstoff	Oberfläche/Farbe	Artikel-Nr.
Kunststoff	rot/grau	262.11.111

Abpackung: 100, 2000 oder 160000 Stück

Bohrbild

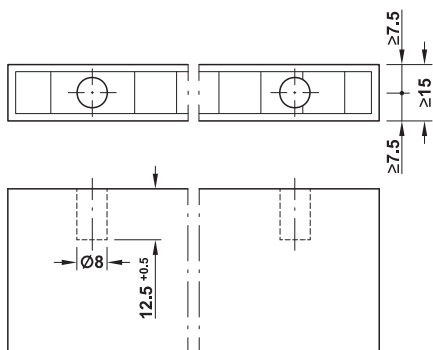

stirnseitige Bohrung

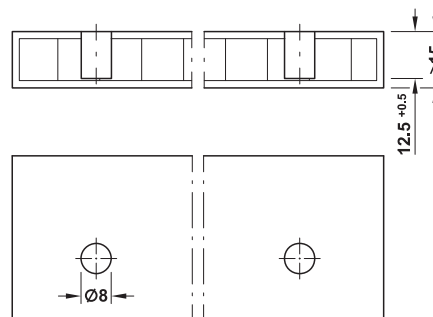

Bohrung in der Fläche

Montage

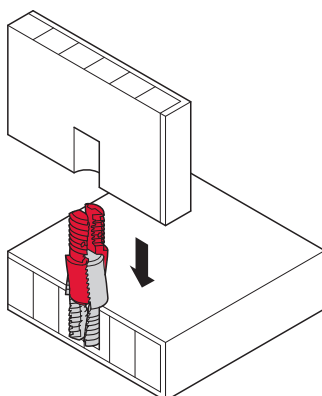

1. Verbinder in die Bohrung einpressen

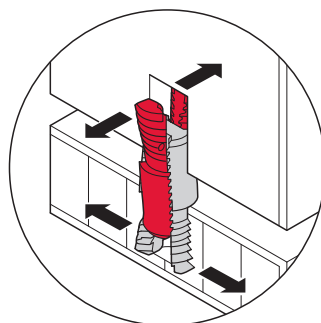

2. beide Plattenteile zusammenstecken; die beiden Verbinderteile verspreizen sich synchron in der Bohrung

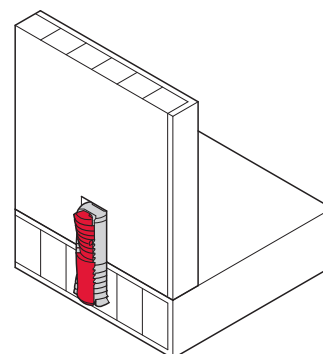

3. komplett verdeckte, nicht demontierbare Verbindung